

令和1年度

第2回 全日本社会人バスケットボール選手権大会 長野県予選 組合せ

長野県社会人バスケットボール連盟

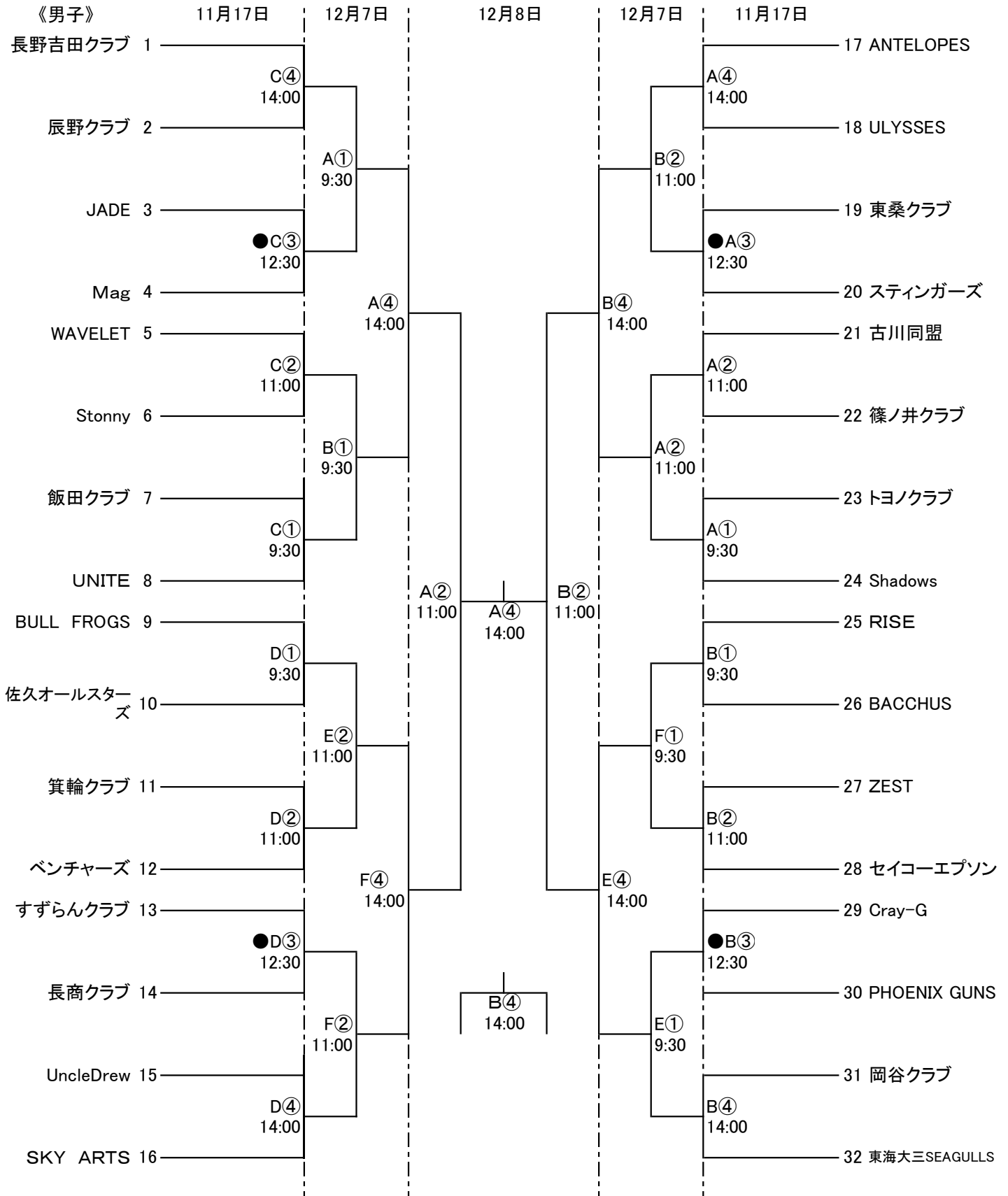

「負けオフィシャル制・6名」

11/17「第1試合のTOは、第3試合の両チームから3名ずつ」

12/7「第1試合のTOは、第3試合の両チームから3名ずつ」

第一試合ゲームチームは会場準備、最終ゲームチームは会場片付けにご協力ください。

令和1年度

第2回 全日本社会人バスケットボール選手権大会 長野県予選 組合せ

長野県社会人バスケットボール連盟

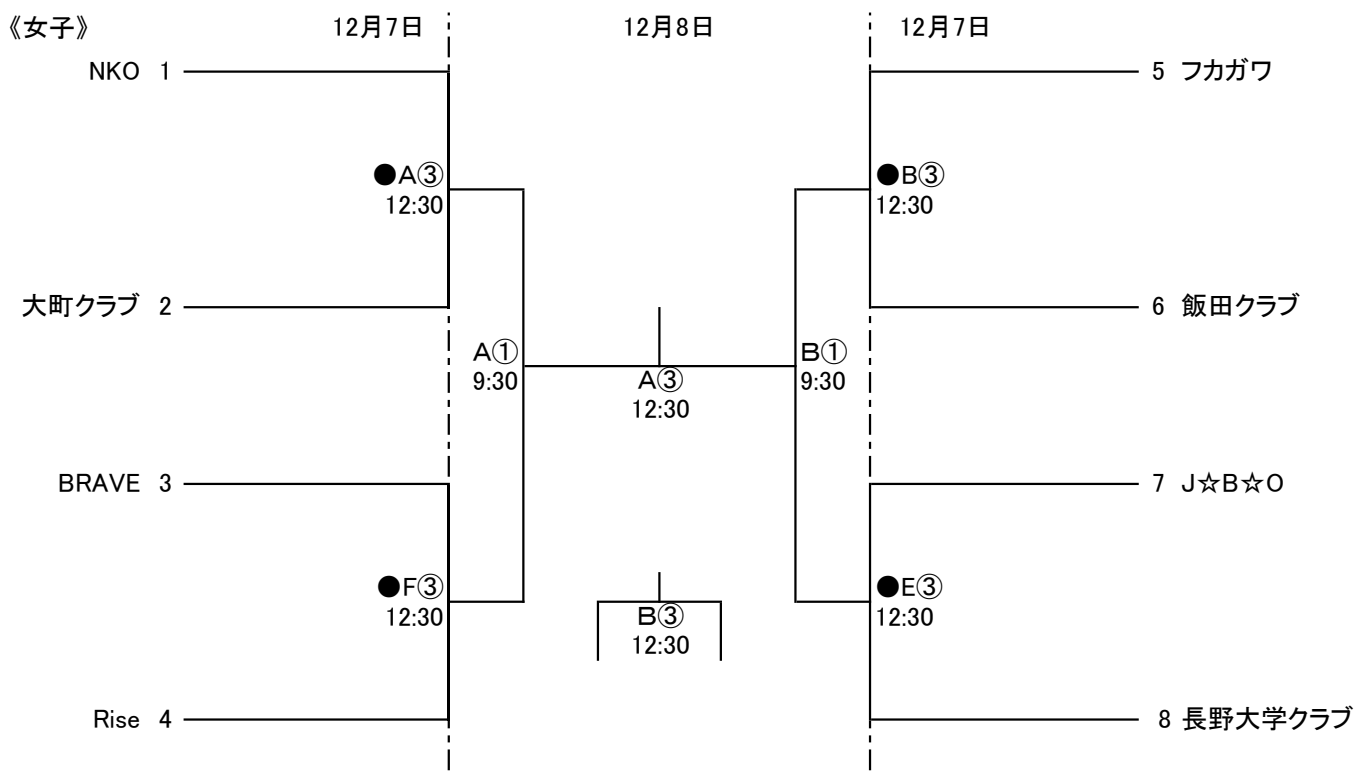

「負けオフィシャル制・6名」

12/7「第1試合のTOは、第3試合の両チームから3名ずつ」

第一試合ゲームチームは会場準備、最終ゲームチームは会場片付けにご協力ください。

TOチーム一覧

		体育館責任者	コート主任
11月17日 第1試合	A 東桑クラブ／スティンガーズから3名ずつ	別途	諏訪市バスケットボール協会
	B Cray-G／PHOENIX GUNSから3名ずつ		
	C JADE／Magから3名ずつ	別途	上田市バスケットボール協会
	D すずらんクラブ／長商クラブから3名ずつ		
12月7日 第1試合	A NKO／大町クラブから3名ずつ	別途	諏訪市バスケットボール協会
	B つかがわ／飯田クラブから3名ずつ		
	E J☆B☆O／長野大学クラブから3名ずつ	別途	
	F BRAVE／Riseから3名ずつ		

A・Bコート

清水町体育館

TEL 0266-53-2409

C・Dコート

長野大学体育館

TEL 090-8773-6196(池内)

E・Fコート

下諏訪町体育館

TEL 0266-27-1455

夜間連絡先

社会人連盟理事長

佐藤 昭則

090-8843-9323